

ANTIQUE 70CL

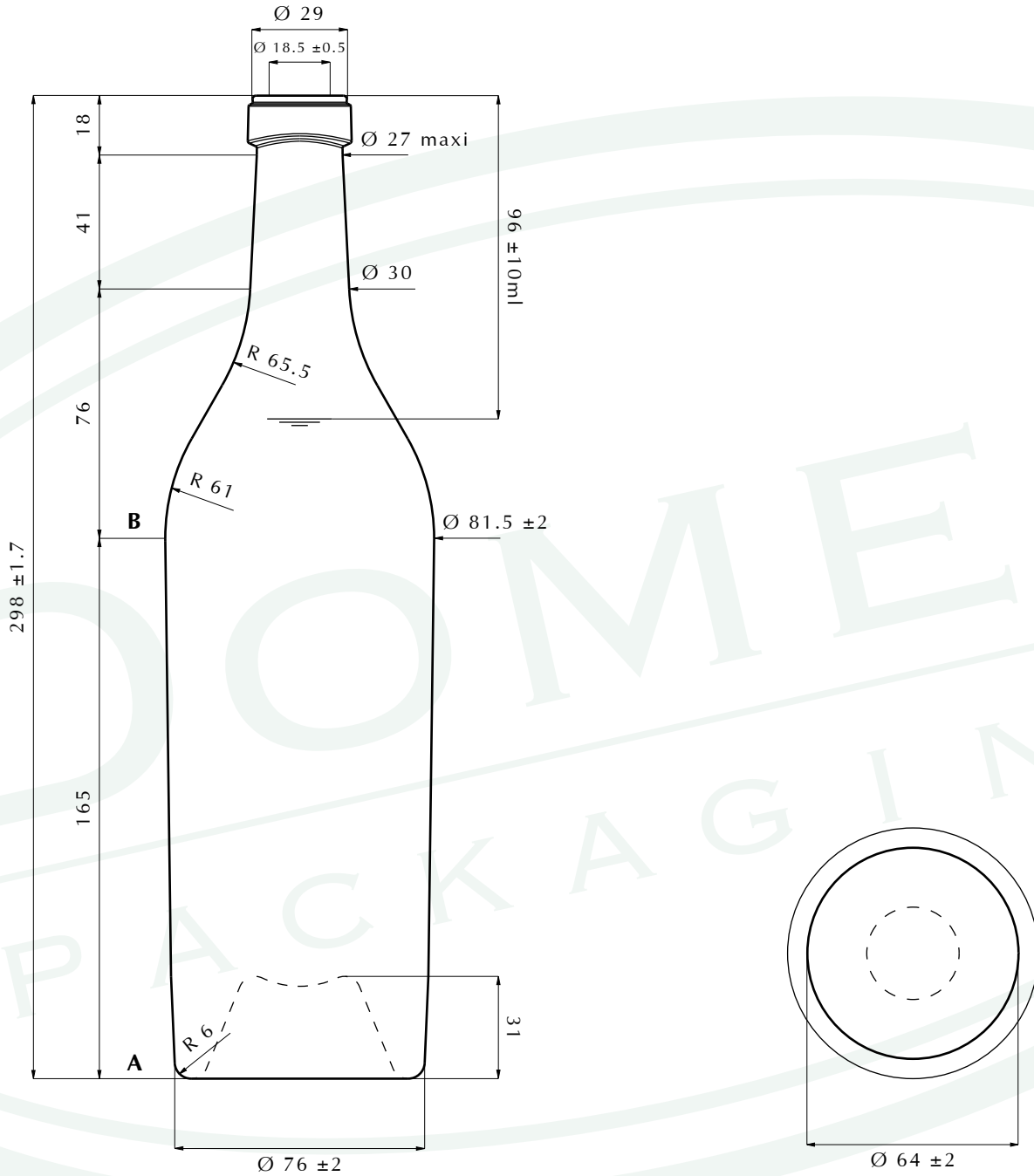

Visuel 3D



MODELE / MODEL	CAPACITE / CAPACITY (CL)	POIDS / WEIGHT (GR)	TEINTE / COLOUR	HAUTEUR / HEIGHT (MM)
ANTIQUE	74.7	630	CITRINE	298
BAGUE / FINISH (MM)	DEBOUCHAGE / ENTRANCE (MM)	SECTION A (MM)	SECTION B (MM)	CODE
SPECIALE	18.5	76	81.5	1-ANT-70-SP-S

Echelle / Scale 1:2

Ce plan est la propriété des Ets Raoul Domec sas. Tolérances dimensionnelles conformes à la norme NFH 35-077. Les cotes non tolérancées sont des cotes de construction données à titre indicatif.